

射尖组的拆卸与安装

第一步：射尖组的拆卸前期准备工作和法兰射嘴一样（必须用PP料或螺杆清洗料清洗料管）。

第二步：按照射嘴法兰的拆卸方法将法兰射嘴拆除。

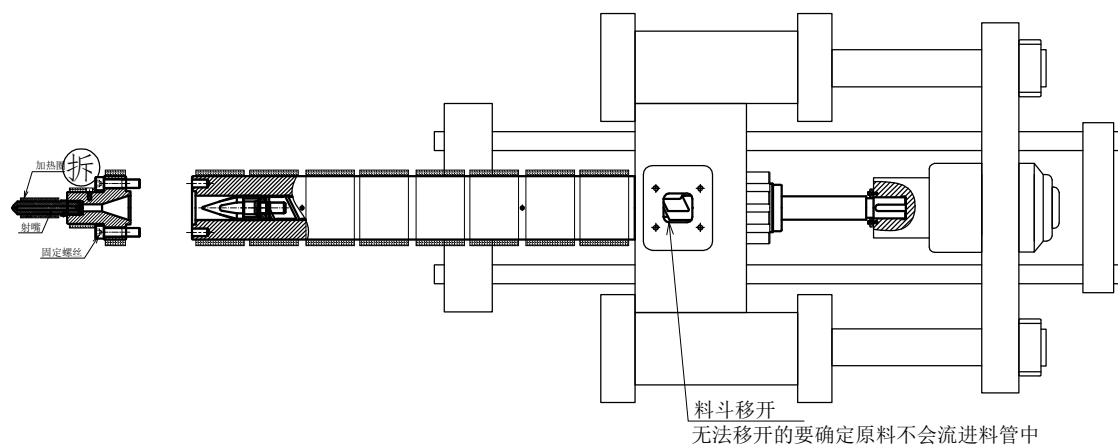

第三步：固定螺杆半圆环拆掉，螺杆射胶到底，再射退使螺杆与传动马达分离，传动键条拿掉。

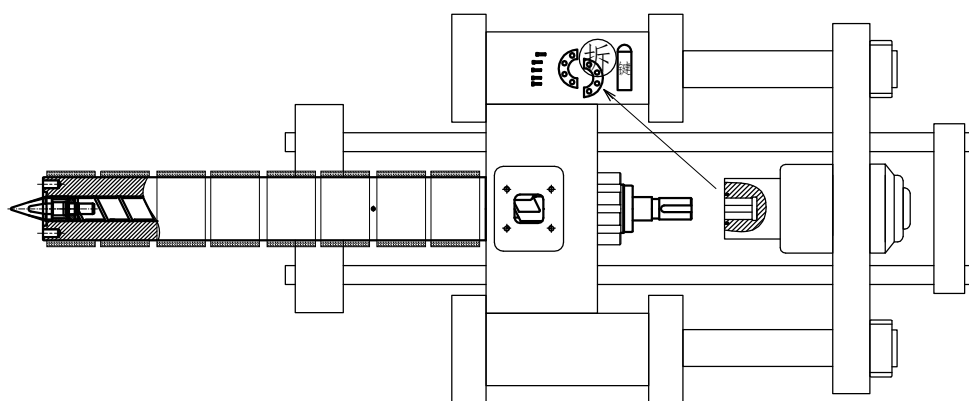

第四步：如果射胶到底射尖组伸出长度不够理想，可以做二次射出（如下图）挡块挡住射出，达到理想位置拿掉挡块，马达松退。

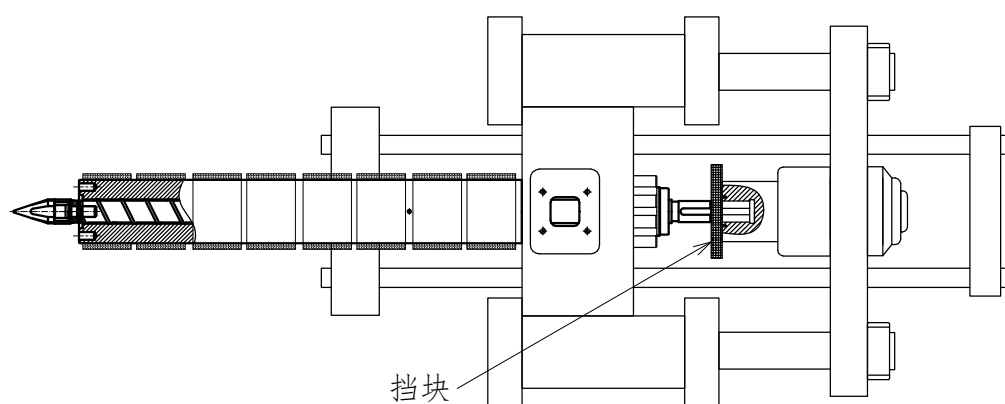

第五步:如图中所示一把扳手固定螺杆尾部,使其无法旋转,一把扳手固定射尖将其拆卸下来。拆卸下来的射尖组要尽快分解清胶。

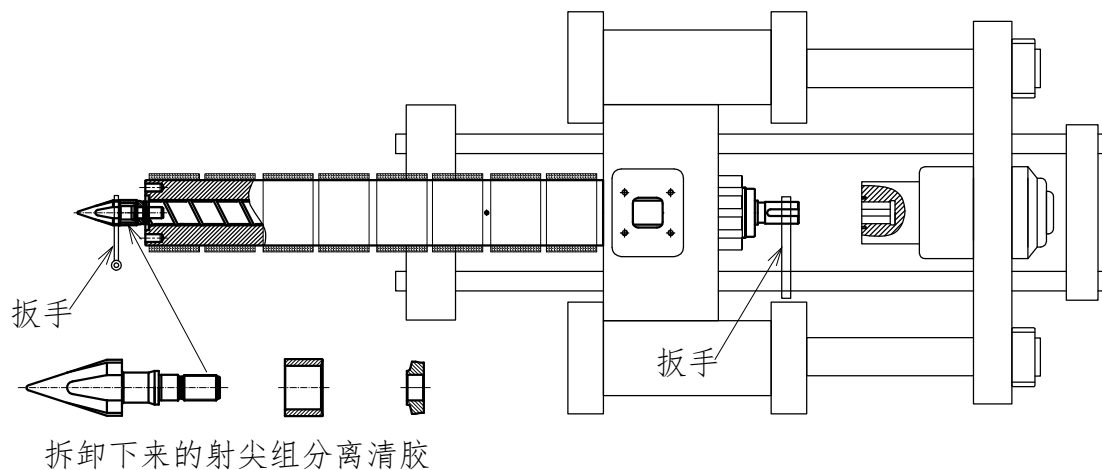

第六步:将要安装的射尖组组装完成,(注意射尖组配合方向)先在螺牙位置涂抹防卡剂(螺杆和介子配合的端面要保证干净平整)然后装入螺杆打紧。

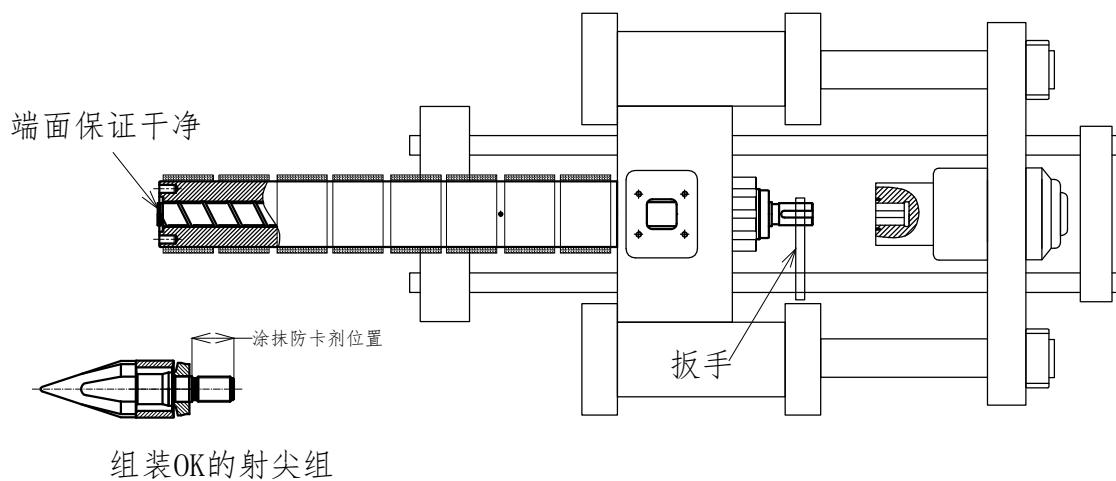

第六步:将料管组还原。(螺杆、法兰、射嘴、加热圈、测温线)